

DATENBLATT – Ameise Yale MS 16 E

Weitere Informationen

Landshut 08703 988168

München 089 54507739

Regensburg 0941 5997150

Angaben ohne Gewähr

Quelle Hersteller

Arbeitsdaten

Hubhöhe:	4,40 m	Tragkraft:	1600 kg	Länge:	2,11 m
Breite:	0,87 m	Höhe:	1,93 m	Freihub:	1,44 m
Eigengewicht:	1.206 kg	Antrieb:	Elektro	Gabellänge:	1,20 m
Bereifung:	abriebarm				

Abmessungen des Staplers

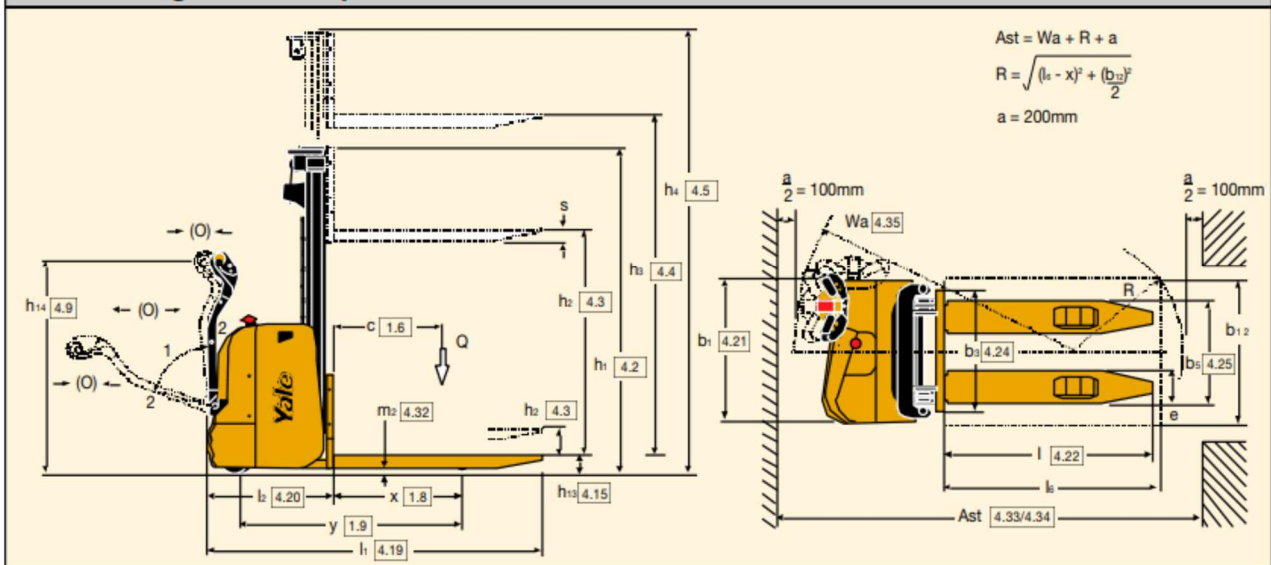

Hubgerüstdaten - MS 16

Mast	Hub (h ₃) mm	Hubhöhe (h ₃ + h ₁₃) mm	Bauhöhe Hubgerüst eingefahren (h ₁) mm	Bauhöhe Hubgerüst ausgefahren (h ₄) mm	Freihub (h ₂) mm
Simplex	2965	3055	1970*	3535	100
	3365	3455	2170*	3935	100
	3765	3855	2370*	4335	100
	4165	4255	2570*	4735	100
Triplex mit Vollfreihub	4025	4115	1820	4590	1255
	4325	4415	1920	4890	1355
	4625**	4715	2020	5190	1455

* bei Freihub 100 mm

** MS14 mit Batterie 300-375 Ah