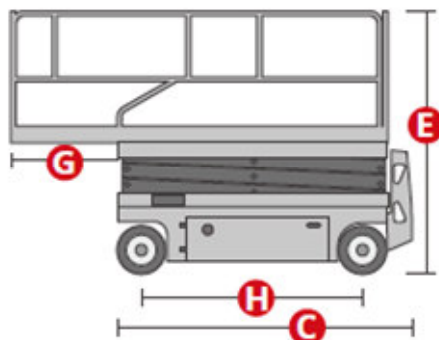

DATENBLATT
MAGNI ES0607DC – Elektro Scherenbühne

ES0607DC	
Traglast	240 kg
Traglast, ausgefahren	100 kg
Max. Personenzahl (Innen-/Außenbereich)	2
A Arbeitshöhe	5,6 m
B Plattformhöhe	3,6 m
C Gesamtlänge	1,44 m
D Gesamtbreite	0,76 m
E Gesamthöhe (Geländer aufgeklappt)	1,99 m
F Transporthöhe (Geländer eingeklappt)	1,62 m
Plattformabmessungen (Länge/Breite)	1,29x0,7 m
G Plattformerweiterung	0,6 m
Bodenfreiheit (eingefahren)	6 cm
Bodenfreiheit (ausgefahren)	1,5 cm
H Radstand	1,05 m
Wenderadius (innen)	40 cm
Wenderadius (außen)	1,55 m
Fahrtrieb	2x24VDC/0.4kW
Hubtrieb	24VDC/1.2kW
Fahrgeschwindigkeit (eingefahren)	4 km/h
Fahrgeschwindigkeit (ausgefahren)	0,6 km/h
Batterie	24 V / 85 Ah AGM-Batterien wartungsfrei
Integriertes Batterieladegerät	24V/15A
Steigfähigkeit	25%
Max. zulässige Neigung	1,5°/3°
Non-Marking-Reifen	230x80 mm
Gewicht (CE)	920 kg

NORMENVERWEIS: EN 280, ANSI/SAIA A92.20

Weitere Informationen

Landshut 08703 988168

München 089 54507739

Regensburg 0941 5997150

Angaben ohne Gewähr

Quelle Hersteller

